

Η ΠΑΡΑΔΟΣΙΑΚΗ ΛΕΙΤΟΥΡΓΙΑ ΤΗΣ ΟΡΘΟΔΟΞΗΣ ΧΡΙΣΤΙΑΝΙΚΗΣ ΝΑΟΔΟΜΙΑΣ ΕΙΝΑΙ ΠΛΟΥΣΙΟΤΑΤΗ

Σκέψεις και προβληματισμοί για τη σύγχρονη έκφραση του ορθόδοξου ναού

Στη δομή του ναού, ιδιαίτερα του εγγεγραμμένου σταυροειδούς ναού, όπως αποκρυσταλλώθηκε από το 10ο αιώνα, βλέπουμε να εφαρμόζονται όλες οι αρχές που οδηγούν από τον υλικό μικρόκοσμο στο μακρόκοσμο, στην απεικόνιση του σύμπαντος και τη συμβολική απεικόνιση του Θεού

Σχετικά με τη σύλληψη της ιδέας, την έμπνευση, όπως θα λέγαμε σήμερα, του αρχιτέκτονα, γνωρίζουμε ότι οι Βυζαντινοί τη θεωρούσαν θεϊκή υπόδειξη

Μετά την τελική επικράτηση και την αλματώδη διάδοση του χριστιανισμού, η επίσημη Εκκλησία θέλησε να δώσει στον τόπο της κοινής λατρείας και προσευχής, στον οίκο του Θεού, το μεγαλείο των ανακτόρων, την πολυτιμότερη εξωτερική και εσωτερική μορφολογική έκφραση

Με το Έδικτο των Μεδιολάνων, ο Μέγας Κωνσταντίνος, αναγνώρισε και επισημοποίησε το χριστιανισμό. Το χριστιανικό ναό, από τα παλιότερα χρόνια, οι πατέρες της Εκκλησίας θεωρούσαν ως μια πραγματική απεικόνιση του προσώπου του Θεού.

Ο ναός όμως εκφράζει διπλό συμβολισμό· αφενός μεν τη μορφή του Θεού και αφετέρου το «Σύμπαν», τον «Κόσμο». Ο μικρόκοσμος τον οποίο υλοποιεί ο ναός, γράφει ο Α. Grabar, αναπαράγει με τις μορφές του το μακρόκοσμο όπως τον θεωρούσε η επιστήμη της εποχής και όπως τον βλέπουμε να απεικονίζεται στις μικρογραφίες που συνοδεύουν το γνωστό έργο Κοσμά του Ινδικοπλεύστη (Χριστιανική Τοπογραφία), όπου και εκεί οι ιδανικές μορφές των κτισμάτων ανάγονται σε πρωταρχικά γεωμετρικά σχήματα. Σε τελική ανάλυση το αρχικό κύτταρο αυτού του κοσμικού συμβολισμού είναι ένας θεωρητικός κύβος (ή ορθογώνιο παραλληλεπίπεδο) όπου επάνω του στηρίζεται ο τρούλος, που αναμφισβήτητα συμβολίζει τον ουράνιο θόλο, τον «ουρανό των ουρανών», κατά την *sugitha*. Και η στερεομετρική αυτή μορφή αποτελεί παράλληλα και την ιδεογραμματική απεικόνιση του Θεού.

■ Η Αγία Τράπεζα

Και η απεικόνιση της Αγίας Τραπέζης στο ιερό του χριστιανικού ναού, ήδη από την παλαιοχριστιανική εποχή, έχει λάβει κοσμικούς συμβολισμούς, επαναλαμβάνοντας τον πρωταρχικό κύβο με την επικάλυψη του κιβωρίου, μορφή που βλέπουμε να επαναλαμβάνει ο Βυζαντινός αυτοκρατορικός θρόνος, μορφή που γνωρίζουμε από τις απεικονίσεις της Ετοιμασίας του θρόνου σε σκηνές της Κρίσεως Δικαίων.

Η μορφή αυτή δόθηκε από την παλιότερη εποχή στον Πανάγιο Τάφο, στο κέντρο της Ροτόντας, στην Ιερουσαλήμ. Το ίδιο σχήμα επαναλαμβάνει σε πολύ νεότερα χρόνια και η συμβολική μορφή του μητροπολιτικού θρόνου, η οποία εμφανίζεται μετά την ανύψωση του τέμπλου και την απόκρυψη της Αγίας Τραπέζης και του επισκοπικού θρόνου (στο σύνθρονο).

Στη δομή όμως του ναού, ιδιαίτερα του εγγεγραμμένου σταυροειδούς ναού, όπως αποκρυσταλλώθηκε από το 10ο αιώνα, βλέπουμε να εφαρμόζονται όλες οι αρχές που οδηγούν από τον υλικό μικρόκοσμο στο μακρόκοσμο, στην απεικόνιση του σύμπαντος και τη συμβολική απεικόνιση του Θεού.

Για την υλοποίηση των κανόνων και των διδαχών της Εκκλησίας οι Βυζαντινοί μαϊστορες χρησιμοποίησαν τη Γεωμετρία και τους κανόνες της για τη μεταφορά του «σκαρίφου» στο χώρο. Ούτε αυτή όμως η παραδοχή αρκεί για την κατανόηση του αποτελέσματος.

Αποδεχθήκαμε («ανεπίσημα») το αποτέλεσμα, που είναι η άρθρωση του εσωτερικού χώρου ως καταληκτική διεργασία μιας προσωπικής απόφασης του αρχιτέκτονα, όπως περίπου συμβαίνει με αρχιτεκτονικά έργα πολύ σύγχρονης εποχής. Όπως θα δούμε, όχι μόνον υπήρχαν υποδείγματα, σκαρίφημα αρχιτεκτονικά (κατόψεις, τομές κλπ), αλλά και αρχιτεκτονικά προπλάσματα, όπως αποδεικνύει το πλήθος των απεικονίσεων των κτητόρων που προσφέρουν στον Άγιο, στον οποίο είναι αφιερωμένη η εκκλησία, το ομοίωμά της. Μπορεί η απεικόνιση, με βάση τους βυζαντινούς κανόνες, να μην είναι σύμφωνη με τις μεταναγεννησιακές αντιλήψεις περί προοπτικής απεικόνισης, όμως υπήρχαν υποδείγματα του ναού υπό κλίμακα (προπλάσματα), όπως άλλωστε το γνωρίζουμε από την παράδοση για το χτίσιμο της Αγίας Σοφίας, το οποίο έγινε με βάση το πρόπλασμα που κατασκεύασαν οι μέλισσες που άρπαξαν τ' «αντίδωρο» που έδινε ο πατριάρχης στο βασιλιά και το τοποθέτησαν στην Αγία τράπεζα, στο εσωτερικό του προπλάσματος. Ο μύθος εξυπονεί την ύπαρξη προπλάσματος από κεριά μελισσών.

Για την ύπαρξη αρχιτεκτονικού σχεδίου και προπλάσματος για την ανέγερση ναού έχουμε πολλές πληροφορίες από την πιο αρχαία εποχή· και αυτό έχει ιδιαίτερη σημασία.

■ Έργο Θεού οι ναοί

Σχετικά με τη σύλληψη της ιδέας, την έμπνευση, όπως θα λέγαμε σήμερα, του αρχιτέκτονα, γνωρίζουμε ότι οι Βυζαντινοί τη θεωρούσαν θεϊκή υπόδειξη. Ήθελαν, προφανώς, με όλα αυτά να δείξουν οι Βυζαντινοί πως η τελειότητα της μορφής και της κατασκευής ενός υποδειγματικού εκκλησιαστικού μνημείου οφειλόταν αποκλειστικά σε θεία βούληση, της οποίας όργανα υπήρξαν οι άξιοι αρχιτέκτονες. Εκτός όμως από υπερβατικές μεσολαβήσεις, γνωρίζουμε ότι στη σύνθεση του αρχιτεκτονικού σκαρίφου οι Βυζαντινοί μαϊστορες χρησιμοποιούσαν αξίες και μορφές αποδεκτές, προερχόμενες από προϋπάρχοντες ναούς, εφαρμόζοντας τη μέ-

θοδο της αποτυπώσεως, την οποία γνωρίζουμε ότι αποκαλούσαν αποτύπωση. Επίσης γνωρίζουμε πόσο ανοικτοί ήταν οι Βυζαντινοί στη χρησιμοποίηση ξένων στην ίδια τους παράδοση μορφών και στοιχείων και τη μετάπασή τους σε αποδεκτές αρχιτεκτονικές μορφές δομημένες με τη δομική τεχνική του συρμού. Το παράδειγμα της ανεγέρσεως του ανακτόρου του Βρύου στην ασιατική ακτή του Βοσπόρου από τον αυτοκράτορα Θεόφιλο είναι κατεξοχήν αντιπροσωπευτικό.

Γνωρίζουμε, επίσης, πως ο περίφημος πεντάτρουλος ναός των Αγίων Αποστόλων της Κωνσταντινούπολης υπήρξε υπόδειγμα για πολλούς ναούς και μάλιστα για την ομοιότυπη σταυρική βασιλική του Αγίου Ιωάννη της Εφέσου. Δυστυχώς, όπως είναι σε όλους γνωστό, δεν διασώθηκε ο σπουδαίος πεντάτρουλος ιουστινιάνειος ναός των Αγίων Αποστόλων της Κωνσταντινούπολης ο οποίος αντικατέστησε τον αρχικό Κωνσταντινέιο ξυλότρουλο ναό που καταστράφηκε κατά τη στάση του Νίκα, ώστε να μπορούσαμε να συγκρίνουμε κατά πόσο η αποτύπωση του πρώτου αντιγράφηκε «κατά γράμμα», σε κλίμακα και μορφή, ή χρησίμευε ως πρότυπο και μεταπλάστηκε δημιουργικά, όπως γνωρίζουμε ότι και στα μεταγενέστερα χρόνια το πεντάτρουλο σχήμα έδωσε λύσεις και ενέπνευσε τους βυζαντινούς αρχιτέκτονες.

■ Η Βασιλική

Μετά την τελική επικράτηση και την αλματώδη διάδοση του χριστιανισμού, η επίσημη Εκκλησία θέλησε να δώσει στον τόπο της κοινής λατρείας και προσευχής, στον οίκο του Θεού, το μεγαλείο των ανακτόρων, την πολυτιμότερη εξωτερική και εσωτερική μορφολογική έκφραση. Έτσι επέλεξε τον πιο γνωστό και εξυπηρετικό αρχιτεκτονικό τύπο που επικρατούσε στις αγορές -τον τύπο της "Βασιλείου στοάς", το δημόσιο, διάφορο συνήθως κτίριο όπου γίνονταν οι επίσημες συγκεντρώσεις, οι λόγοι, η ανάγνωση των διαταγμάτων, η απονομή της δικαιοσύνης. Ο τύπος αυτός επικράτησε κυρίως τους πρώτους αιώνες και έμεινε γνωστός στην ιστορία της Χριστιανικής Αρχιτεκτονικής ως τύπος της (τρικλιπής ή πεντάκλιπής) ξυλόστεγης, στο πλείστον, βασιλικής. Παρ' όλην όμως ότι η μορφή της βασιλικής ήταν αρχιτεκτονικός τύπος γνωστός και κοινός στην ειδωλολατρική αρχιτεκτονική, οι χριστιανοί

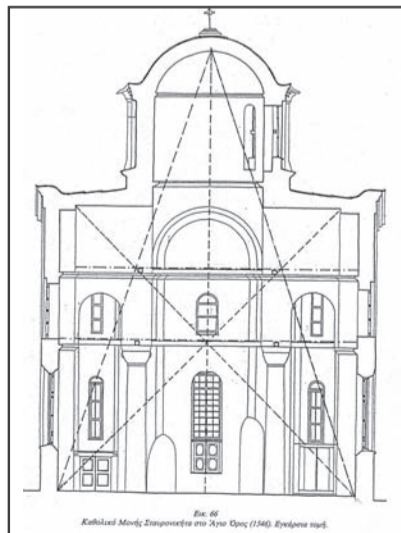
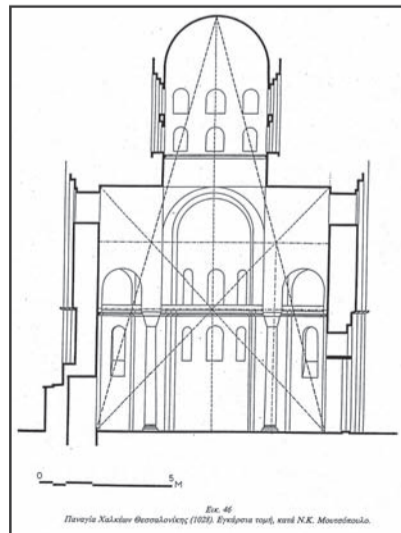
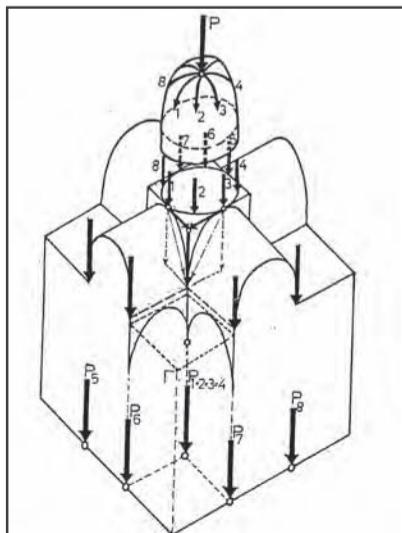
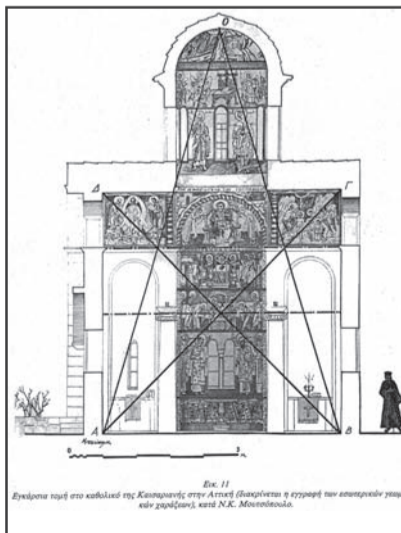



αρχιτέκτονες μπόρεσαν να δημιουργήσουν μνημεία υψηλής τέχνης που διέφεραν απόλυτα από τα προηγούμενα κτίσματα του ελληνορωμαϊκού πολιτισμού. Η διαφοροποίηση αυτή που παρατηρούμε, δεν οφείλεται μόνο στη χρησιμοποίηση της ελληνορωμαϊκής ρυθμολογίας σαν να ήταν "νεκρό γράμμα", ένα βιβλίο γραμματικής, αλλά αντίθετα, υλοποιώντας τα διδάγματα του χριστιανισμού και τις προθέσεις της Εκκλησίας αφαίρεσαν από την αρχιτεκτονική του τύπου όλες τις ενδείξεις και τις "απλοϊκές" δηλώσεις στατικής ισορροπίας των εσωτερικών δυνάμεων οι οποίες με ορθολογισμό μεταφέρονταν δια των επιστηλών στους κίονες, δυνατότητες που δηλώνονται με καρτεσιανή σαφήνεια από την αρχή της "δοκού επί στύλου" και από την αρχή της ρυθμικής διαδοχής με τις συγκλίνουσες προοπτικά κιονοστοιχίες. Οι χριστιανοί αρχιτέκτονες ξεπέρασαν την δήλωση μιας στατικής ισορροπίας που χωρίς να απουσιάζει μια "κλασική" κομψότητα ήταν ένας "κοινός τύπος" έδωσαν, με τα ίδια μέσα, τρόπους, υλικά και αρχιτεκτονικά μέλη και μορφές τον νέο συμβολικό κόσμο, μεταπλάθοντας τον εσωτερικό δρομικό χώρο που προσδιορίζει η παραλληλία των στοών και των κιονοστοιχιών η παρουσία, σε χώρο καθαρά συμβολικό όπου η ύλη έχει χάσει το βάρος της, έτσι καθώς την βλέπουμε επενδεδυμένη με τους χρυσούς μανδύες των ψηφιδωτών και τις πλούσιες πολύχρωμες και πολύτιμες ορθομαρμαρώσεις. Οι τοίχοι παύουν να έχουν βάρος και οι ραβδικοί και κομψοτατοί κίονες ανάλαφρα φέρουν τα αδιόρατα βάρη υπηρετώντας περισσότερο συμβολικά την ανάγκη δηλώσεως μιας αισθητικής πορείας προς την κυρίαρχη κόγχη του ιερού, όπου η Αγία Τράπεζα και τα Άγια των Αγίων. Προς την κατεύθυνση αυτή πρέπει να βρίσκεται στραμμένη η ψυχή και ο νους των πιστών. Εκεί θα συμβούν τα ιερά τελούμενα της θείας λατρείας. Από εκεί θα ακουστεί ο λόγος του Θεού δια στόματος των ιερέων. Εκεί συγκεντρώνεται το φως, προς τα εκεί στρέφονται οι καρδιές των χριστιανών που συγκοιούνται από το ιερό δράμα του πάθους της πίστεως. Μετά τον 4ο αιώνα μ.Χ. στολισθηκαν οι πόλεις της απέραντης ρωμαϊκής αυτοκρατορίας- από τα σύνορα του Ευφράτη μέχρι τις Ηράκλειες Στήλες (το Γιβραλτάρ), από τα βόρεια των Ερήμων της Β. Αφρικής μέχρι τον απώτατο Βορρά- με βασιλικές, οι ωραιότερες των οποίων (άλλοτε σε ερείπια, άλλοτε σε καλύτερη κατάσταση) σώζονται σε όλη τη μεσογειακή

λεκάνη από το Qalat Siman της Συρίας, την Παλαιστίνη, την Αίγυπτο, την Λιβύη, την Τύνιδα, την Ισπανία, την Ιταλία, το Ιλλυρικό, την Κωνσταντινούπολη και το Μικρασιατικό χώρο. Μέχρι τα τέλη σχεδόν του 8ου αιώνα, η βασιλική υπήρξε η επικρατούσα ναοδομική μορφή. Ο τύπος της βασιλικής, σε συνδυασμό και με άλλους αρχιτεκτονικούς τύπους, όπως τα περίκεντρα σχήματα και τον ελεύθερο σταυρό μας έδωσε πολλούς συνδυασμούς και μια νέα τυπολογία όπου κυριαρχεί η βασιλική με τρούλο ήδη από τον 5ο αιώνα. Ουσιαστικά ο τύπος της βασιλικής ως κυρίαρχος μητροπολιτικός ναός στις πόλεις, ιδίως στις επισκοπές και μητροπόλεις, επικρατεί μέχρι τα τέλη τουλάχιστον του 10ου αιώνα. Δεν θα πρέπει να παραμερίζουμε και το πλεονέκτημά του απέναντι στους τρουλωτούς ναούς. Ήταν απλούστεροι στην κατασκευή και στην κάλυψη· ή διρρηκτοί, η αμφικλιής στέγη με ζευκτά ήταν πολύ πιο εύκολη. Μοναδική δυσκολία βέβαια ήταν η κατασκευή των μονολιθικών κίωνων. Λύσεις όμως και σ' αυτή την δυσκολία πρόσφερε το γειτονικό υλικό καταστραμμένων μνημείων της Αρχαιότητας και όταν, σε απομακρυσμένες περιοχές απουσίαζαν αρχαίοι μονολιθικοί κίονες βλέπουμε να αντικαθίστανται με τετραγωνικούς καλοχτισμένους πεσσούς. Μια άλλη κατηγορία παγανιστικών μνημείων που επηρέασε την χριστιανική ναοδομία ήταν τα περίκεντρα κτίσματα, οι ροτόντες, γνωστά από τη ρωμαϊκή εποχή. Διάφοροι κομψοτατοί συνδυασμοί της αρχιτεκτονικής αυτής τυπολογίας εφαρμόστηκαν στους ναούς των Αγίων Στεργίου και Βάκχου της Κωνσταντινουπόλεως και στον Άγιο Βιτάλιο της Ραβέννας.

■ Η Αγία Σοφία

Το μέγα όμως δημιουργήμα των Βυζαντινών η μεγίστη προσφορά του χριστιανικού ελληνικού πνεύματος προς την οικουμένη, ένα έργο που προσεγγίζει το θαύμα ήταν ο ναός "της του Θεού Σοφίας" στην Βασιλεύουσα. Είναι πολύ δύσκολη η αιτιολογία της ξαφνικής αυτής δημιουργίας-χωρίς να έχει προηγηθεί κάποια άλλη μεταβατική ή προδρομική μορφή. Το μεγαλειώδες αυτό έργο το οφείλουμε αποκλειστικά στον μεγάλο αυτοκράτορα-οικοδόμο τον Ιουστινιανό. Πρόκειται για μια βασιλική βούληση που την υλοποίησαν οι σπουδαίοι Βυζαντινοί Μικρασιάτες Αρχιτέκτονες

Ισιδώρος και Ανθέμιος. Εδώ δεν έχουμε μόνο ένα μεγάλο αρχιτεκτονικό δημιουργήμα όπως τα τόσα άλλα σπουδαία που κατά εποχές δημιούργησε ο ανθρώπινος πολιτισμός και στολίζουν και εκφράζουν ακριβώς την υλική του παρουσία όπως οι θαυμάσιοι γοθτικοί ή ρωμανικοί ναοί ή και τα σπουδαία ισλαμικά τεμένη. Πρόκειται για κάτι το μοναδικό και ανεπανάληπτο στην ιστορία του ανθρώπινου πνεύματος. Πρόκειται για την ανατροπή των αξιών που επικρατούσαν μέχρι τότε. Από την απλοϊκή εφαρμογή της στατικής αρχής της "δοκού επί στύλου" που δημιούργησε τη δυνατότητα ζεύξεως δύο κίωνων, και την δημιουργία του ρυθμού με την ρυθμική επανάληψη της σειράς-κιονοστοιχίας (κατάκτηση γνωστή και στην αιγυπτιακή αρχιτεκτονική) που έλαβε την τελειότερη έκφρασή της στο έργο του Ικτίνου, τον Παρθενώνα, φθάσαμε στην κάλυψη μιας πολύ μεγάλης διαστάσεως 32,5 μ. με έναν ημισφαιρικό θόλο. Στο έργο τους ο Ισιδώρος και ο Ανθέμιος προσπάθησαν να καλύψουν με καθαρά επαναστατικό τρόπο τον χώρο όπου εκκλησιάζονται οι πιστοί και όπου παρακολουθούσαν όλες τις επίσημες τελετές και εκδηλώσεις, εκεί όπου χτυπούσε η καρδιά και ο σφυγμός της αυτοκρατορίας. Εκεί έβλεπαν και επευφημούσαν την στέψη των αυτοκρατόρων, εκεί παρακολουθούσαν τον λόγο από το στόμα του Πατριάρχη, εκεί συνέβαιναν τα σπουδαιότερα πολιτικά και κοινωνικά γεγονότα, οι νίκες και οι θρίαμβοι του βυζαντινού στρατού. Θα μπορούσαμε να διαβλέψουμε στην αναπάντεχη εμφάνιση της νέας επαναστατικής δημιουργίας των Μικρασιατών αρχιτεκτόνων, μίαν εναγώνια άρνηση της δρομικότητας της ξυλόστεγης βασιλικής και την κατάργηση της έντονης κυριαρχίας των κιονοστοιχιών με τη δημιουργία ενός ενιαίου χώρου για τους πιστούς. Οι εκκλησίες όμως της σκλαβιάς δεν είχαν καμιά σχέση με το μεγαλείο των βυζαντινών εκκλησιών. Ήσαν κτίσματα φτωχά, με ευτελή υλικά, χρηματοδοτημένα από πάμφτωχους ραγιάδες, κατασκευασμένες όμως από τους σοφούς μάστορες των ορεινών οικισμών μας που κατείχαν όλη την παραδοσιακή σοφία να μετατρέπουν τη λάσπη, το φτωχό ξύλο και την πέτρα σε αρχιτεκτονική που εξηπηρετούσε με τον καλύτερο τρόπο τις θρησκευτικές τους ανάγκες.

Το μέγα όμως δημιουργήμα των Βυζαντινών η μεγίστη προσφορά του χριστιανικού ελληνικού πνεύματος προς την οικουμένη, ένα έργο που προσεγγίζει το θαύμα ήταν ο ναός "της του Θεού Σοφίας" στην Βασιλεύουσα

Οι εκκλησίες της σκλαβιάς δεν είχαν καμιά σχέση με το μεγαλείο των βυζαντινών εκκλησιών. Ήσαν κτίσματα φτωχά, με ευτελή υλικά, χρηματοδοτημένα από πάμφτωχους ραγιάδες, κατασκευασμένες όμως από τους σοφούς μάστορες των ορεινών οικισμών μας που κατείχαν όλη την παραδοσιακή σοφία να μετατρέπουν τη λάσπη, το φτωχό ξύλο και την πέτρα σε αρχιτεκτονική που εξηπηρετούσε με τον καλύτερο τρόπο τις θρησκευτικές τους ανάγκες

Σπουδαιότερη συμβολή των Μικρασιατών Αρχιτεκτόνων ήταν η επιλογή του συστήματος αντιστηρίξεως του τρούλου και ο τρόπος μεταφοράς των δυνάμεων δια των σφαιρικών τριγώνων στο έδαφος

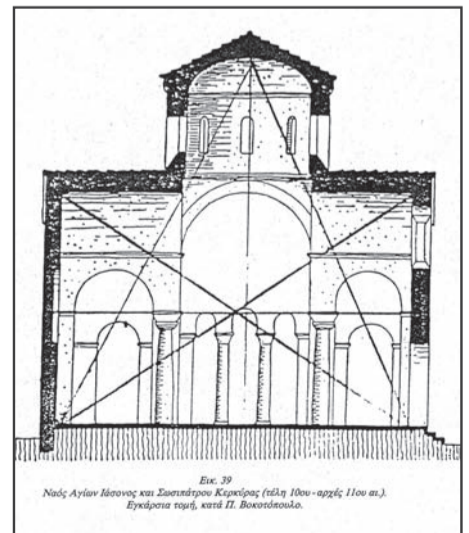
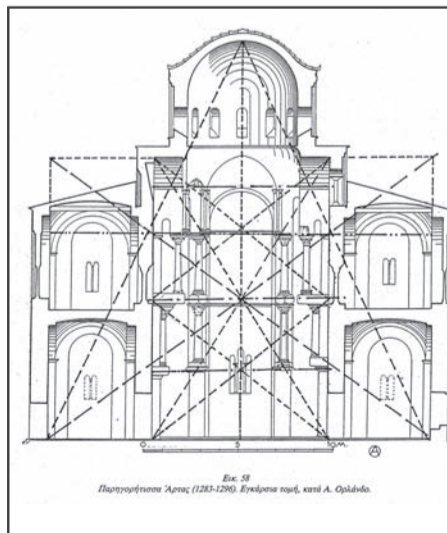
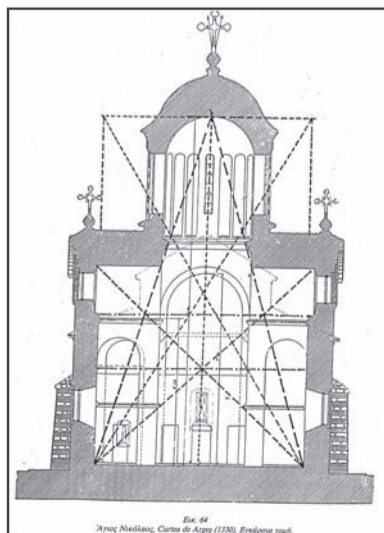
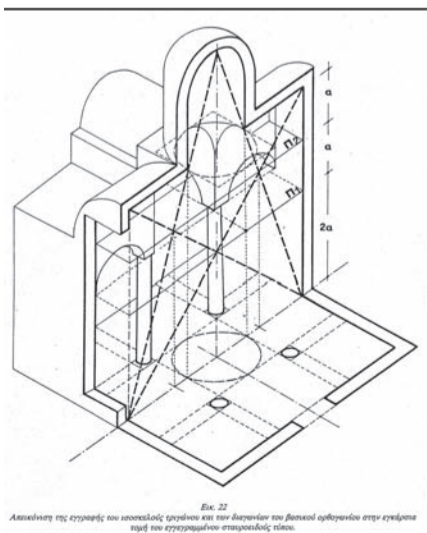

Η ΠΑΡΑΔΟΣΙΑΚΗ ΛΕΙΤΟΥΡΓΙΑ ΤΗΣ ΟΡΘΟΔΟΞΗΣ ΧΡΙΣΤΙΑΝΙΚΗΣ ΝΑΟΔΟΜΙΑΣ ΕΙΝΑΙ ΠΛΟΥΣΙΟΤΑΤΗ

Ήταν τότε οι τοίχοι των ταπεινών εκκλησιών σκεπασμένοι με την συμβολική τοιχογραφία από αγιογράφους που σε τίποτα δεν διέφεραν στην τέχνη από τους σπουδαιότερους μακρινούς τους προγόνους. Και έτσι με την βοήθεια της Εκκλησίας διατηρήθηκε η πίστη μας και σώθηκε το γένος μας από τον εξισλαμισμό, ιδίως στα έσχατα χρόνια της δουλείας. Το έργο του Πατροκοσμά του Αιτωλού υπήρξε σωτήριο την εποχή ακριβώς αυτή.

Αλλά ξεστράτησαμε και θα πρέπει να επιστρέψουμε λίγα χρόνια πίσω, ξανά εκεί που χτυπούσε η καρδιά της ορθόδοξης στο ναό που είναι το υψηλότερο σύμβολο της πίστεως μας στην Αγία Σοφία μας.

Η αρχιτεκτονική σύλληψη της καλύψεως ενός "δρομικού" κτίσματος με έναν τεράστιο θόλο, με τα υλικά, τα μέσα δομής και τις τεχνικές της εποχής, δηλαδή με ψημμένα τούβλα (βήσαλα) και ισχυρό ασβεστοκονίαμα (κεραμοκονία, εγχόρηγος κονία) έφθασε ή ορθότερα ξεπέρασε τα όρια των δυνατοτήτων του υλικού.

Σπουδαιότερη ακόμη συμβολή των Μικρασιατών Αρχιτεκτόνων ήταν η επιλογή του συστήματος αντιστηρίξεως του τρούλου και ο τρόπος μεταφοράς των δυνάμεων δια των σφαιρικών τριγώνων στο έδαφος. Και η επιλογή και η επίλυση του προβλήματος υπήρξε απόλυτα επιτυχής και το έργο τους συνεχίζει τη ζωή του, παρ' όλους τους σεισμούς και τις καταστροφές, αλώσεις και αλλοιώσεις που υπέφερε κατά τον μακρύ πολυτάραχο βίο του. Και παραμένει και υπάρχει και συμβολίζει πάντα το βυζαντινό πνεύμα και δοξάζει με την παρουσία του την ορθοδοξία και το βυζαντινό μεγαλείο. Ένας άλλος αρχιτεκτονικός τύπος που πρόσφερε πολύτιμες υπηρεσίες στην ορθόδοξη εκκλησία δεκαπέντε αιώνες τώρα είναι ο τύπος του εγγεγραμμένου σταυρού ή όπως τον ονομάζουμε απλούστερα ο τετρακίονιος τύπος, όπου οι δυνάμεις του τρούλλου, στο κέντρο του ναού εξισοροποιούνται με την αντιστήριξη τεσσάρων σταυροειδώς διατεταμένων ημικυλινδρικών θόλων που μεταφέρουν τις ωθήσεις στα τέσσερα κεντρικά στηρίγματα και στους εξωτερικούς τοίχους.

Σ' αυτόν τον αρχιτεκτονικό τύπο ανήκει ο μεγαλύτερος αριθμός των βυζαντινών ναών, είτε ως καθολικά μοναστηριών είτε ως ενοριακών ναών στις πόλεις.

Ο ίδιος τύπος εξακολουθεί να εφαρμόζεται μέχρι σήμερα σε όλη την Ελλάδα και στις ελληνικές παροικίες του εξωτερικού και εξυπηρετεί ικανοποιητικά τις ανάγκες της ορθόδοξης λειτουργίας. Είναι ο τύπος που επηρέασε υπερβολικά και την χριστιανική αρχιτεκτονική των ορθόδοξων Σλάβων ήδη από τον 12ο αιώνα, και συνεχίζει να εξυπηρετεί τις θρησκευτικές ανάγκες τους στις χώρες της δύσεως όπου φιλοξενούν χριστιανικές τους κοινότητες.

Μετά από πολύχρονες έρευνες, αποτυπώσεις και μετρήσεις σε μεγάλο αριθμό ναών που ανήκουν στον αρχιτεκτονικό αυτό τύπο διαπιστώσαμε την γενική ισχύ, στην εγκάρσια τομή του ναού εσωτερικών δομικών-ορμονικών χαράξεων, στις οποίες οφείλονται αποκλειστικά η εσωτερική αρμονία των χώρων, αλλά και η ακουστική αρμονία του ναού.

Αισθάνομαι την ανάγκη από την αρχή να δηλώσω ότι χωρίς την εφαρμογή των δομικών αυτών χαράξεων είναι αδύνατη η μεταφορά του σχεδίου (της

αρχιτεκτονικής προτάσεως) από τον σκάριφο (το σχέδιο) στο έδαφος και στο χώρο.

Οι εμπειρίες αυτές των βυζαντινών μαιστόρων θα πρέπει να προέκυψαν από μακροχρόνιες έρευνες και πειραματισμούς. Την διερεύνηση αυτών ακριβώς των δομικών μεθόδων της παραδόσεως εννοούμε λέγοντας ότι η ορθή εφαρμογή της διδαχής που μας κληρονόμησαν τα αρχιτεκτονικά, ναοδομικά έργα των προγόνων μας, πρέπει να αποτελέσει μοναδικό οδηγό μας στην προσπάθεια κατανόησης της "ιδεολογίας" και το μοναδικό εργαλείο για την ανανέωση της εκκλησιαστικής μας Αρχιτεκτονικής.

Σχετικά με την παράδοση του ναού πιστεύουμε πως η μελέτη και ο στοχασμός επάνω στην ανυπέρβλητη γοητεία της υφάνσεως της τοικοποιίας του βυζαντινού ναού θα πρέπει να μας προβληματίσει σοβαρά γιατί, εκτός των άλλων δεδομένων αποτελούν την αυθεντικότερη έκφραση του "γραφικού" τρόπου που μας κληρονόμησε η παράδοση από τα παραδείγματα του Αγίου Ελευθερίου τα οποία προκαλούν βαθύτατο θαυμασμό, μέχρι την Καπνικαρέα, τους Αγίους Αποστόλους της Αρχαίας Αγοράς, και μέχρι τους παλαιολόγειους ναούς με την απέραντη ποικιλία των πλινθοπερικλειστών συστημάτων δομής και τον πλούτο των κεραμοπλαστικών διακοσμήσεων, όπως τα θαυμάζουμε στους ναούς της Άρτας ή της Θεσσαλονίκης και μέχρι τα οθωμανικά τεμένη της Προύσας, έργα βυζαντινών μαιστόρων, έργα που ενέπνευσαν και τον αείμνηστο δάσκαλό μας Δημήτρη Πικιώνη στο έργο του στον Άγιο Δημήτριο Λουμπαρδιάρη ή το μοναστηράκι του πατέρα Μάριου Δαπέργολα στην Αιξωνή.

Η απάντηση «τι δέον γενέσθαι», στο πρόβλημα της επιλύσεως της λειτουργίας, τυπολογίας και μορφολογίας του σύγχρονου ορθόδοξου χριστιανικού ναού δεν είναι εύκολη.

Οι λύσεις που εφαρμόζονται συνήθως δεν κρίνονται ικανοποιητικές. Γι αυτό άλλωστε η Εκκλησία ενδιαφέρεται να αντιμετωπίσει επιστημονικά το πρόβλημα.

Προφανώς η λύση δεν είναι μονοσήμαντη. Πάντα θα υπάρχουν δύο δρόμοι. Ο ένας θα αναζητάει

πάντα, σχεδόν εκ του μηδενός, όλο και νέες μορφές και λύσεις στο πρόβλημα και πάντα θα πειραματίζεται για τα νέα υλικά δομής συναγωνιζόμενος τις τάσεις της σύγχρονης Αρχιτεκτονικής της Αρχιτεκτονικής "του σειρμού".

Η διαρκής προσπάθεια αναζητήσεως νέων μορφών εκφράσεως για την εξυπηρέτηση νέων αναγκών λειτουργίας του ενοριακού ναού είναι ενδεχομένως αναγκαία, κατανοητή και επιθυμητή. Αναμφισβήτητα οι επεμβάσεις αυτές θα έχουν επίδραση και στην εξωτερική μορφολογία της εκκλησίας.

Η όποια όμως προσπάθεια αναζητήσεως νέων μορφών θα πρέπει να βασίζεται ή να προκύπτει από ορισμένες βασικές και απαράβατες αρχές όπως είναι ο σεβασμός του δόγματος και η γνώση (τυπολογική και μορφολογική) των παραδοσιακών μορφών οι οποίες, επίσης, γεννήθηκαν από τους ίδιους λόγους, για να εξυπηρετήσουν τις ίδιες ακριβώς ανάγκες.

■ Η ναοδομία

Η παραδοσιακή λειτουργία της ορθόδοξης χριστιανικής ναοδομίας είναι πλουσιότατη αναφερόμαστε, ενδεικτικά στις δάνειες μορφές που άντλησε η πρωτοχριστιανική ναοδομία από την ισχύουσα τα πρώτα χριστιανικά χρόνια ρωμαϊκή αρχιτεκτονική, την οποία χρησιμοποίησε στα μαρτύρια (μορφές κυρίως από πρώα και διάφορα άλλα περίκεντρα κτίσματα), αλλά και το τρίκογχο και τετράκογχο σχήμα και γενικότερα σταυροσχημικούς τύπους, όπως ελεύθερα και εγγεγραμμένα σταυρικά σχήματα.

Το στοιχείο όμως της γραφικότητας, εκτός των άλλων και στη δομή της τοικοποιίας του ναού γοητεύει πάντοτε τους πιστούς της Ορθόδοξης και διαφοροποιεί απόλυτα τον ελληνικό χριστιανικό ναό από τα έργα της δυτικής ναοδομίας (εμπνευσμένα κυρίως από την γοτθική τους παράδοση). Και αυτό είναι ένα καίριο δεδομένο το οποίο θα πρέπει βαθειά να μας προβληματίσει.

Επιμέλεια: Νικόλαος Μουτσόπουλος, Ομότιμος καθηγητής Τμήματος Αρχιτεκτόνων ΑΠΘ. ■

